

System do pielęgnacji ubrań (AIRDRESSER)

Instrukcja obsługi

DF60*8****G



SAMSUNG



Spis treści

Informacje dotyczące bezpieczeństwa	4
Informacje na temat instrukcji dotyczących bezpieczeństwa	4
Ważne symbole bezpieczeństwa	4
Ważne środki ostrożności	5
Ogólne ostrzeżenia	6
Ostrzeżenia dotyczące podzespołów elektrycznych	8
Ostrzeżenia dotyczące instalacji	9
Ostrzeżenia dotyczące czyszczenia	10
Instrukcje dotyczące zużytego sprzętu elektrycznego i elektronicznego	10
Przed rozpoczęciem	11
Instalacja	11
Włączanie sieci Wi-Fi (tylko modele sieciowe)	13
Informacje o produkcji	14
Panel sterowania	16
Przegląd programów	18
Przewodnik po pielęgnacji tkanin	20
Tabela pielęgnacji tkanin	23
Smart Control	26
Korzystanie z urządzenia i akcesoriów	30
Korzystanie z programu	30
Korzystanie z akcesoriów	31
Czyszczenie i konserwacja	38
Obudowa	38
Zbiorniki wody	39
Tacka na wodę	40
Filtr powietrza	41
Filtr wyłapujący włókna	42
Lampka (źródło światła)	43
Odkamienianie	43
Przenoszenie urządzenia do innego miejsca	44
Rozwiązywanie problemów	45
Komunikaty	45
Lista kontrolna	46



Dane techniczne	48
Zużycie energii w trybie gotowości	48
Specyfikacja	48



Informacje dotyczące bezpieczeństwa

Polski

Gratulujemy zakupu nowego produktu firmy Samsung. Niniejsza instrukcja obsługi zawiera ważne informacje na temat instalacji, obsługi i konserwacji urządzenia. Należy przeczytać instrukcję obsługi, aby w pełni cieszyć się zaletami urządzenia i korzystać ze wszystkich jego funkcji.

Informacje na temat instrukcji dotyczących bezpieczeństwa

Należy dokładnie zapoznać się z niniejszą instrukcją w celu uzyskania informacji na temat bezpiecznego i efektywnego użytkowania zaawansowanych funkcji i możliwości, jakie oferuje to nowe urządzenie. Niniejszą instrukcję obsługi należy przechowywać w bezpiecznym miejscu w pobliżu urządzenia w celu wykorzystania w przyszłości. Należy korzystać z urządzenia zgodnie z przeznaczeniem w sposób opisany w niniejszej instrukcji obsługi. Ostrzeżenia i instrukcje dotyczące bezpieczeństwa zawarte w niniejszej instrukcji obsługi nie uwzględniają wszystkich możliwych warunków i sytuacji, które mogą wystąpić. Obowiązkiem użytkownika jest kierowanie się zdrowym rozsądkiem, uwzględnienie ryzyka i zachowanie ostrożności podczas instalacji, konserwacji i obsługi urządzenia. Niniejsza instrukcja obsługi obejmuje różne modele urządzenia, które mogą nieznacznie różnić się od posiadanego produktu. Niektóre znaki ostrzegawcze mogą nie obowiązywać. W razie jakichkolwiek pytań lub wątpliwości prosimy o kontakt z najbliższym centrum serwisowym. Pomoc i informacje są także dostępne na stronie internetowej www.samsung.com.

Ważne symbole bezpieczeństwa

Znaczenie ikon i znaków w niniejszej instrukcji obsługi:

OSTRZEŻENIE

Zagrożenia lub niebezpieczne czynności, które mogą prowadzić do **poważnego kalectwa, śmierci i/lub zniszczenia mienia**.

PRZESTROGA

Zagrożenia lub niebezpieczne czynności, które mogą prowadzić do **obrażeń lub uszkodzenia mienia**.

PRZESTROGA

Gorąca powierzchnia

UWAGA

Informuje o ryzyku odniesienia obrażeń lub uszkodzenia mienia.

Te znaki ostrzegawcze mają na celu zapobieganie obrażeniom ciała użytkownika i innych osób.

Należy ich dokładnie przestrzegać.

Po przeczytaniu niniejszej instrukcji obsługi należy przechowywać ją w bezpiecznym miejscu w celu wykorzystania w przyszłości.

Przed rozpoczęciem użytkowania produktu należy zapoznać się ze wszystkimi instrukcjami.

Podobnie jak w przypadku wielu innych urządzeń elektrycznych z ruchomymi częściami, obsługa tego produktu wiąże się z potencjalnym ryzykiem. Aby bezpiecznie obsługiwać niniejsze urządzenie, należy zapoznać się ze sposobem jego działania i zachowywać szczególną ostrożność.



Ważne środki ostrożności

OSTRZEŻENIE

W celu ograniczenia ryzyka pożaru, porażenia prądem lub obrażeń ciała podczas korzystania z tego urządzenia należy przestrzegać podstawowych zasad bezpieczeństwa:

1. To urządzenie nie jest przeznaczone do użytku przez osoby (w tym dzieci) o ograniczonych zdolnościach fizycznych, sensorycznych lub psychicznych ani przez osoby, które nie dysponują odpowiednią wiedzą i doświadczeniem, o ile osoby te nie będą pozostawać pod nadzorem lub nie zostaną przeszkolone w zakresie obsługi urządzenia przez osobę odpowiedzialną za ich bezpieczeństwo.
2. Z tego urządzenia mogą korzystać dzieci od lat 8 oraz osoby o ograniczonych zdolnościach fizycznych, sensorycznych lub psychicznych oraz osoby, które nie dysponują odpowiednią wiedzą i doświadczeniem, o ile osoby te będą mieć zapewniony nadzór lub zostaną przeszkolone w zakresie bezpiecznej obsługi urządzenia i będą rozumieć zagrożenia związane z korzystaniem z urządzenia. Dzieciom nie wolno bawić się urządzeniem. Dzieci bez nadzoru nie powinny podejmować się czyszczenia ani przeprowadzania czynności konserwacyjnych wykonywanych przez użytkownika.
3. Konieczny jest nadzór nad dziećmi dający gwarancję, że dzieci nie bawią się urządzeniem.
4. Aby uniknąć zagrożenia, uszkodzony przewód zasilający powinien wymienić producent, jego personel serwisowy lub personel o podobnych kwalifikacjach.



Informacje dotyczące bezpieczeństwa

5. **PRZESTROGA:** aby uniknąć ryzyka związanego z przypadkowym zresetowaniem wyłącznika termicznego, urządzenie to nie może być zasilane przez zewnętrzne urządzenie przełączające, takie jak timer, ani podłączone do obwodu, który jest regularnie włączany i wyłączany przez instalację elektryczną.
6. Urządzenie to jest przeznaczone do użytku w gospodarstwie domowym i podobnych zastosowań, takich jak:
 - pomieszczenia kuchenne dla personelu w sklepach, biurach i innych środowiskach roboczych;
 - gospodarstwa;
 - hotele, motele i inne obiekty mieszkalne;
 - pensjonaty oferujące zakwaterowanie ze śniadaniem.
7. **OSTRZEŻENIE:** niniejsze urządzenie jest przeznaczone wyłącznie do suszenia wyrobów tekstylnych wypranych w wodzie.

Ogólne ostrzeżenia

OSTRZEŻENIE

- Aby uniknąć porażenia prądem, pożaru i/lub śmierci, przed rozpoczęciem używania urządzenia należy upewnić się, że jest ono odpowiednio zainstalowane i uziemione, zgodnie z wytycznymi zamieszczonymi w niniejszej instrukcji obsługi.
- Należy używać urządzenia zgodnie z jego przeznaczeniem. Uszkodzenia powstałe na skutek wykorzystywania urządzenia do innych celów niż te, które określono w niniejszej instrukcji obsługi, nie są objęte gwarancją.
- Aby uniknąć obrażeń i/lub uszkodzenia produktu, nie wolno wspinać się na urządzenie, stawać na nim ani trzymać się urządzenia.
- Nie wolno samodzielnie demontować ani wprowadzać zmian w urządzeniu.
- Nie wolno pozwalać dzieciom bawić się w urządzeniu, na nim lub w jego pobliżu. Ścisły nadzór nad dziećmi jest wymagany przez cały czas.
- Aby uniknąć pożaru, obrażeń i/lub śmierci, opakowania należy przechowywać w miejscu niedostępnym dla dzieci. Wszystkie opakowania należy również odpowiednio usunąć i zutylizować.
- Nie należy obsługiwać ani dotykać produktu mokrymi rękoma.
- W celu uniknięcia porażenia prądem i/lub pożaru nie wolno dopuścić, aby zwierzęta miały kontakt z urządzeniem lub do jego wnętrza przedostały się ciała obce.



- W przypadku usłyszenia nietypowych odgłosów, wycucia dziwnych zapachów i/lub wykrycia dymu wydobywającego się z urządzenia należy natychmiast odłączyć je od zasilania.
- Nie wolno umieszczać ciężkich lub stwarzających zagrożenie przedmiotów w urządzeniu, na nim lub w jego pobliżu.
- Aby uniknąć porażenia prądem, pożaru i/lub śmierci, nie wolno naprawiać lub wymieniać jakiegokolwiek części urządzenia ani podejmować się serwisowania, o ile wyraźnie nie zezwolono na wykonywanie tego rodzaju czynności w instrukcji obsługi lub innych opublikowanych materiałach dotyczących napraw. Jeśli wyrażono na to zgodę, użytkownik musi zapoznać się z tymi materiałami oraz posiadać odpowiednie umiejętności.
- Wyjąć z kieszeni wszystkie rzeczy osobiste (urządzenia elektryczne, zapalniczki, pudełka zapalek itp.).
- Aby uniknąć pożaru i/lub wybuchu, nie wolno suszyć ubrań/rzeczy, które były czyszczone, prane, zamoczone lub nasączone benzyną, środkiem do czyszczenia na sucho, olejem jadalnym albo innymi łatwopalnymi lub wybuchowymi substancjami.
- To urządzenie nie jest przeznaczone do użytku przez osoby (w tym dzieci) o ograniczonych zdolnościach fizycznych, sensorycznych lub psychicznych ani przez osoby, które nie dysponują odpowiednią wiedzą i doświadczeniem, o ile osoby te nie będą pozostawać pod nadzorem lub nie zostaną przeszkolone w zakresie obsługi urządzenia przez osobę odpowiedzialną za ich bezpieczeństwo.
- Przed użyciem urządzenia wymontować drzwiczki do komory suszenia i odciąć wtyczkę przewodu zasilającego, aby zapobiec użytkownikowi urządzenia.
- Nie wolno dotykać ani demontować gniazdka elektrycznego, do którego podłączono urządzenie. W przypadku wycieku gazu należy wentylować pomieszczenie i natychmiast skontaktować się z centrum serwisowym firmy Samsung.
- Aby uniknąć uszkodzenia szklanego panelu, upewnić się, że przednia część jest odpowiednio zabezpieczona przez cały czas.
- Aby uniknąć obrażeń i/lub uszkodzenia produktu, nie wolno stawać na drzwiczkach zbiornika.
- Nie wolno umieszczać dłoni, stóp, innych części ciała ani metalowych przedmiotów pod urządzeniem.
- Nie wolno używać innych urządzeń do osuszenia wnętrza. Nie wolno używać świeczek do usunięcia nieprzyjemnych zapachów z wnętrza urządzenia.
- Nie wolno otwierać drzwi urządzenia podczas jego pracy. Otwarcie drzwi urządzenia podczas jego pracy wpłynie na jego działanie i może skutkować skraplaniem, co w rezultacie doprowadzi do uszkodzenia podłogi.
- Nie wolno pić wody ze zbiornika uzupełniającego ani ze zbiornika spustowego.
- Wyczyścić filtr wyłapujący włókna przed lub po wysuszeniu każdego wsadu.
- Nie używać zmiękczaczy do tkanin lub innych produktów w celu usunięcia ładunków elektrostatycznych, o ile nie jest to zalecane przez producenta zmiękczaczy do tkanin lub produktów.
- Trzymać palce z dala od miejsc, w których występuje ryzyko zmiążdżenia. Gdy dzieci znajdują się w pobliżu, należy zachować szczególną ostrożność podczas zamykania drzwi.
- Nie używać urządzenia do suszenia rzeczy zawierających gąbkę piankową ani innych przedmiotów o strukturze piankowej.
- Aby uniknąć uszkodzenia urządzenia, nadmiernego hałasu lub pożaru, nie wolno umieszczać przedmiotów w dyszy parowej.
- Podczas pracy urządzenia nie umieszczać dłoni ani innych części ciała w pobliżu dyszy parowej. Gorąca para może spowodować obrażenia ciała.
- Podczas pracy urządzenia nie wolno otwierać jego drzwi. Wysoka temperatura wewnętrzna może spowodować obrażenia ciała.

Informacje dotyczące bezpieczeństwa

- Jeśli problem występuje, gdy urządzenie stosuje parę, należy je natychmiast wyłączyć i wyjąć wszystkie rzeczy z jego wnętrza. Jeśli rzeczy nie zostaną natychmiast usunięte, pozostaną wilgotne, co może powodować uszkodzenie materiału lub nieprzyjemny zapach.
- Przed umieszczeniem odzieży w urządzeniu upewnić się, że wszystkie kieszenie zostały opróżnione.
- Zawiera fluorowane gazy cieplarniane.
Hermetycznie szczelny sprzęt.
Nie wolno uwalniać tych gazów do atmosfery.
 - Czynnik chłodniczy (rodzaj): R-134a (GWP = 1430)
 - Czynnik chłodniczy (uzupełnianie): 0,15 kg, 0,214 tCO₂e

Ostrzeżenia dotyczące podzespołów elektrycznych

OSTRZEŻENIE

- Za pomocą suchej szmatki należy regularnie usuwać wszelkie substancje obce, takie jak pył lub woda, z bolców wtyczki przewodu zasilającego lub punktów styku.
- Odłączyć wtyczkę przewodu zasilającego i wytrzeć ją suchą szmatką.
- Aby uniknąć ryzyka porażenia prądem, należy zawsze odłączać urządzenie od zasilania przed rozpoczęciem demontażu lub naprawy.
- Nie wolno ciągnąć za przewód zasilający podczas odłączania wtyczki. Aby odłączyć wtyczkę przewodu zasilającego, należy ją mocno pociągnąć.
- Aby uniknąć porażenia prądem, nie należy korzystać z przedłużacza.
- Nie wolno używać uszkodzonego przewodu zasilającego lub uszkodzonej wtyczki przewodu zasilającego. Nie należy podejmować prób samodzielnej naprawy, demontażu ani modyfikacji przewodu zasilającego lub wtyczki przewodu zasilającego. W celu wykonania napraw należy skontaktować się z infolinią firmy Samsung.
- Podłączyć przewód zasilający do gniazdka elektrycznego, które jest zgodne z lokalną specyfikacją elektryczną. Używać gniazdka elektrycznego tylko do zasilania tego urządzenia; nie wolno korzystać z przedłużacza.
- W przypadku przenoszenia urządzenia należy upewnić się, że przewód zasilający jest odpowiednio zabezpieczony.
- Aby uniknąć porażenia prądem, pożaru, poważnych obrażeń, uszkodzenia urządzenia i/lub śmierci, urządzenie należy podłączyć do odpowiednio uziemionego gniazdka elektrycznego. Zlecić sprawdzenie gniazdka elektrycznego i obwodu wykwalifikowanemu elektrykowi.
- Urządzenie musi być wyposażone w przewód uziemiający i wtyczkę uziemiającą. Wtyczkę należy podłączyć do odpowiedniego gniazdka zamocowanego i uziemionego we właściwy sposób zgodnie ze wszystkimi lokalnymi kodeksami i rozporządzeniami.
- Urządzenie musi być uziemione. W razie usterki lub uszkodzenia uziemienie obniża ryzyko porażenia prądem, zapewniając odpływ prądu po linii najmniejszego oporu.
- Przed rozpoczęciem użytkowania należy upewnić się, że dostępne jest uziemione gniazdko elektryczne o parametrach znamionowych umożliwiających podłączenie urządzenia. Obowiązkiem właściciela jest wymiana standardowego gniazdka 2-wtykowego na standardowe gniazdko 3-wtykowe.
- Aby uniknąć porażenia prądem, należy prawidłowo uziemić urządzenie zgodnie ze wszystkimi przepisami i rozporządzeniami. Należy postępować zgodnie z wytycznymi zamieszczonymi w instrukcji obsługi.

- Urządzenie musi zostać podłączone do gniazdka elektrycznego, którego napięcie znamionowe jest zgodne z wartościami na tabliczce znamionowej urządzenia. Gwarantuje to najlepsze działanie urządzenia, a także zapobiega przeciążeniu obwodów w budynku, które mogłyby skutkować pożarem przegrzanych przewodów.
- Należy podłączyć urządzenie do zabezpieczonego obwodu o odpowiedniej wielkości i parametrach znamionowych, aby uniknąć przeciążenia instalacji elektrycznej. Nieprawidłowe obwody elektryczne mogą się stopić i spowodować porażenie prądem lub pożar.
- Pod żadnym pozorem nie wolno przecinać lub usuwać bolca uziemiającego z przewodu zasilającego. Aby zapobiec odniesieniu obrażeń ciała lub uszkodzeniu urządzenia, należy podłączyć przewód zasilający do odpowiednio uziemionego gniazdka elektrycznego.
- Nie wolno używać listwy zasilającej (przenośnej), która nie jest odpowiednio uziemiona. W przypadku używania odpowiednio uziemionej listwy zasilającej (przenośnej) należy skorzystać z wersji o obciążalności prądowej 15 A lub wyższej. Niezastosowanie się do tych zaleceń może skutkować porażeniem prądem lub pożarem z powodu przegrzania listwy zasilającej. Zasilanie może zostać wyłączone w przypadku aktywacji wyłącznika obwodu.
- Urządzenie musi być podłączone do uziemionego, stałego systemu okablowania lub przewodów uziemiających sprzęt musi zostać poprowadzony wraz z kondensatorami obwodu i podłączony do zacisku uziemiającego sprzęt lub przewodu urządzenia. Jeśli urządzenie nie zostanie odpowiednio uziemione, może dojść do porażenia prądem.
- Nieprawidłowe podłączenie przewodu uziemiającego może grozić porażeniem prądem. W przypadku wątpliwości dotyczących prawidłowego uziemienia urządzenia należy poprosić o poradę wykwalifikowanego elektryka lub serwisanta.

Ostrzeżenia dotyczące instalacji

OSTRZEŻENIE

- Urządzenie można zamontować wyłącznie na stabilnym, równym podłożu. Nie wolno instalować urządzenia w obszarach podatnych na drgania lub w miejscach, w których może się przewrócić, np. na pokładach statków lub samolotów. W przypadku wątpliwości dotyczących miejsca instalacji urządzenia należy skontaktować się z firmą Samsung.
- Nie wolno montować urządzenia w obszarach narażonych na działanie warunków atmosferycznych lub ujemnych temperatur. Jeśli urządzenie było transportowane w ujemnej temperaturze, przed instalacją należy poczekać, aż urządzenie się rozgrzeje.
- Aby uniknąć porażenia prądem, pożaru, poważnych obrażeń, uszkodzenia urządzenia i/lub śmierci, nie wolno instalować urządzenia w wilgotnych miejscach (takich jak łazienka lub sauna).
- Aby uniknąć pożaru, dymu i/lub uszkodzenia urządzenia, nie wolno go montować w pobliżu źródeł ciepła (takich jak kuchenka lub grzejnik).
- Aby uniknąć pożaru, dymu i/lub uszkodzenia urządzenia, nie wolno umieszczać świeczek ani innych materiałów łatwopalnych na/w/przy urządzeniu.
- Aby uniknąć obrażeń i/lub uszkodzenia produktu, przed przeniesieniem urządzenia należy skontaktować się z centrum serwisowym firmy Samsung.
- Zamontować urządzenie w taki sposób, aby zapewnić dostęp do wtyczki przewodu zasilającego. Aby uniknąć porażenia prądem i/lub pożaru, odłączyć urządzenie, gdy nie jest użytkowane.
- Jeśli miejsce instalacji zostanie zalane, nie wolno zbliżać się do urządzenia. W takiej sytuacji należy natychmiast skontaktować się z centrum serwisowym firmy Samsung.
- Aby uniknąć pożaru, dymu i lub uszkodzenia urządzenia, należy zdjąć z niego folię ochronną.



Informacje dotyczące bezpieczeństwa

- Aby zapobiec uszkodzeniu urządzenia i/lub obrażeniom ciała, należy poprosić drugą osobę o pomoc w przenoszeniu urządzenia.

Ostrzeżenia dotyczące czyszczenia

OSTRZEŻENIE

- Aby uniknąć porażenia prądem, nie wolno używać ostrych przedmiotów do obsługi lub czyszczenia urządzenia.
- Nie należy przyskać wodą bezpośrednio na urządzenie podczas czyszczenia.
- Nie wolno stosować środków wybielających na obudowie urządzenia. Środki wybielające mogą spowodować odbarwienie zewnętrznych powierzchni urządzenia.
- Po zakończeniu użytkowania wytrzeć wnętrze urządzenia suchą szmatką.
- Po zakończeniu użytkowania urządzenia wytrzeć jego wnętrze suchą szmatką.
 - Urządzenie może być zanieczyszczone przez długie włosy, kurz lub krople wody powstające w jego wnętrzu.
- Jeżeli w urządzeniu lub akcesoriach nagromadzą się zanieczyszczenia (detergent, brud, resztki jedzenia itp.), odłączyć przewód zasilania, a następnie usunąć zanieczyszczenia miękką i wilgotną szmatką.
 - Nie wystawiać urządzenia ani akcesoriów na działanie środków czyszczących lub wybielających oraz nie stosować ich na urządzeniu ani akcesoriach.
 - W przeciwnym razie może dojść do odbarwienia, odkształcenia, uszkodzenia lub korozji.

Instrukcje dotyczące użytego sprzętu elektrycznego i elektronicznego

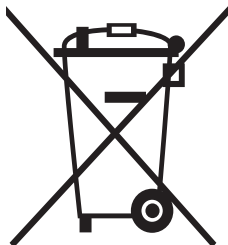

Prawidłowe usuwanie produktu (użyty sprzęt elektryczny i elektroniczny)

(Dotyczy krajów, w których stosuje się systemy segregacji odpadów)

To oznaczenie umieszczone na produkcie, akcesoriach lub dokumentacji oznacza, że po zakończeniu eksploatacji nie należy tego produktu ani jego akcesoriów (np. ładowarki, zestawu słuchawkowego, przewodu USB) wyrzucać wraz ze zwykłymi odpadami gospodarstwa domowego. Aby uniknąć szkodliwego wpływu na środowisko naturalne i zdrowie ludzi wskutek niekontrolowanego usuwania odpadów, prosimy o oddzielenie tych przedmiotów od odpadów innego typu oraz o odpowiedzialny recykling i praktykowanie ponownego wykorzystania materiałów.

W celu uzyskania informacji na temat miejsca i sposobu bezpiecznego dla środowiska recyklingu tych przedmiotów, użytkownicy w gospodarstwach domowych powinni skontaktować się z punktem sprzedaży detalicznej, w którym dokonali zakupu produktu, lub z organem władz lokalnych.

Użytkownicy w firmach powinni skontaktować się ze swoim dostawcą i sprawdzić warunki umowy zakupu. Produktu ani jego akcesoriów nie należy usuwać razem z innymi odpadami komercyjnymi.

Więcej informacji na temat zobowiązań środowiskowych firmy Samsung i szczególnych obowiązków regulacyjnych dotyczących produktów, np. rozporządzenie REACH i WEEE oraz dyrektywa w sprawie baterii, znajduje się na stronie: www.samsung.com.



Przed rozpoczęciem

Instalacja

Zamontować urządzenie zgodnie z wytycznymi zamieszczonymi w niniejszej instrukcji obsługi i lokalnymi przepisami.

Montaż urządzenia

- Wybrać równe miejsce o odpowiedniej wytrzymałości, w którym dostępna jest odpowiednia przestrzeń na pozostawienie poniższych odstępów.

Góra	25 mm
Boki	14 mm
Tył	15 mm

- Jeśli minimalne odstępy nie zostaną zachowane, działanie urządzenia może ulec pogorszeniu ze względu na nieodpowiednią wentylację. Może również dojść do skraplania wody na obudowie urządzenia.
- Nie montować urządzenia w miejscu narażonym na bezpośrednie działanie promieni słonecznych ani w obszarze, w którym występują skrajne temperatury. Temperatura otoczenia powinna wynosić 10–35 °C; jeśli temperatura otoczenia jest zbyt wysoka lub zbyt niska, urządzenie może nie działać prawidłowo lub jego działanie może ulec pogorszeniu.

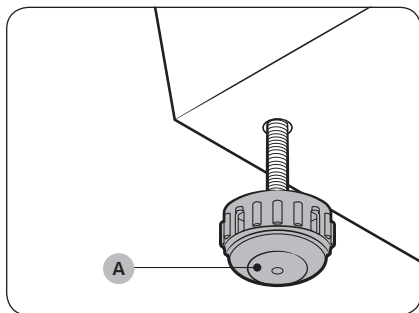

- Obrócić **nóżki poziomujące (A)** w prawo lub w lewo, aby ustawić wysokość aż do wypoziomowania urządzenia.

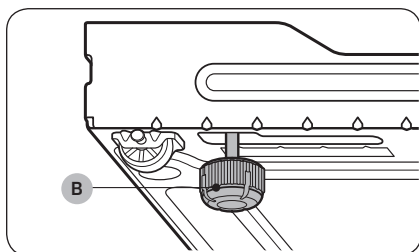

UWAGA

Jeśli urządzenie się kotysze lub istnieje konieczność podniesienia jego tylnej części, u dołu urządzenia, z tyłu po bokach należy zamontować dołączone do zestawu tylne **nóżki poziomujące (B)**.



Przed rozpoczęciem

Polski

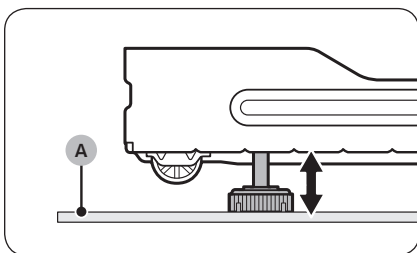
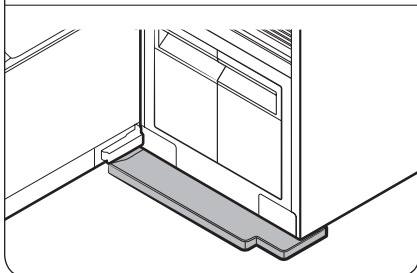
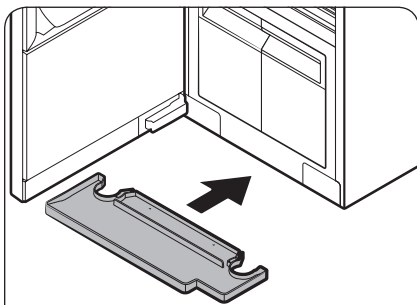

3. Wsunąć tackę, jak pokazano na rysunkach.
 - Upewnić się, że górna część oznaczona jako „TOP” jest skierowana ku górze.

UWAGA

Jeżeli urządzenie AIRDRESSER zostanie ustawione na **dywanie (A)**, włożenie tacki może być niemożliwe. W takim przypadku należy przymocować u dołu z tyłu urządzenia AIRDRESSER dołączzone do zestawu tylne nóżki poziomujące w celu jego uniesienia nad **dywan (A)**, a następnie włożyć tackę.

4. Podłączyć urządzenie do uziemionego gniazdka elektrycznego 230 V / 50 Hz.
 - W przypadku braku uziemionych gniazdek elektrycznych należy skontaktować się z infolinią firmy Samsung w celu uzyskania informacji na temat alternatywnych metod uziemienia urządzenia.

UWAGA

- Po zamontowaniu urządzenia należy odczekać co najmniej 2 godziny przed rozpoczęciem jego użytkowania.
- W przypadku pierwszego użycia urządzenie zużywa większą ilość wody. Konieczne może być kilkukrotne uzupełnienie wody w zbiorniku uzupełniającym.
- Podłączenie przewodu zasilającego do listwy zasilającej powoduje spadek napięcia, co może spowodować nieprawidłowe działanie urządzenia.



Zabezpieczanie urządzenia AIRDRESSER za pomocą pasa zabezpieczającego (opcja)

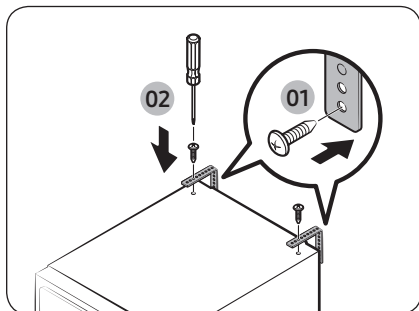

Urządzenie AIRDRESSER może się przewrócić na skutek działania siły zewnętrznej lub gdy dzieci bawią się w jego pobliżu. W razie potrzeby użyć pasa zabezpieczającego do zamocowania urządzenia AIRDRESSER, aby zapobiec jego przewróceniu. (Zapoznać się z rysunkiem).

⚠ PRZESTROGA

Przed zamocowaniem pasa zabezpieczającego należy wyłączyć urządzenie AIRDRESSER.

📖 UWAGA

- Aby przymocować pas zabezpieczający do ściany, należy użyć śruby dołączonej do zestawu.
- Aby przymocować pas zabezpieczający do urządzenia AIRDRESSER, należy użyć śrub znajdujących się na górze urządzenia AIRDRESSER.

Konfiguracja języka

Gdy urządzenie zostanie włączone po raz pierwszy po zakończeniu instalacji, na wyświetlaczu panelu sterowania pojawi się ekran wyboru języka. Aby wybrać język, należy postępować zgodnie z instrukcjami.

1. Dotknąć < lub >, aby wybrać język.
2. Dotknąć i przytrzymać >||, aby zapisać wybrany język.

📖 UWAGA

- Konfiguracja języka może nie być konieczna w niektórych krajach.
- Aby zmienić język ponownie, nacisnąć < oraz > i przytrzymać przez 3 sekundy, a następnie wykonać powyższe instrukcje.

Włączanie sieci Wi-Fi (tylko modele sieciowe)

Włączenie sieci Wi-Fi zwiększa zużycie energii. W środowisku, w którym sieć Wi-Fi jest często włączona, rzeczywiste zużycie energii może być wyższe niż wartości podane w arkuszu danych technicznych.

1. Dotknąć , aby włączyć urządzenie AIRDRESSER.
2. Dotknąć i przytrzymać **Smart Control**.
 - a. Urządzenie AIRDRESSER przejdzie do trybu AP i połączy się ze smartfonem.
 - b. Dotknąć **Smart Control**, aby uwierzytelnić urządzenie AIRDRESSER.
 - c. Po ukończeniu procesu uwierzytelniania urządzenie AIRDRESSER jest pomyślnie połączone z aplikacją.

📖 UWAGA

Można jednocześnie dotknąć **Sanitize (Dezynfekcja)** i **Smart Control**, i przytrzymać przez 3 sekundy, aby przejść do ekranu sieci Wi-Fi, a następnie dotknąć >||, aby odłączyć się od sieci Wi-Fi lub połączyć z nią ponownie.

Przed rozpoczęciem

Polski

Informacje o produkcie

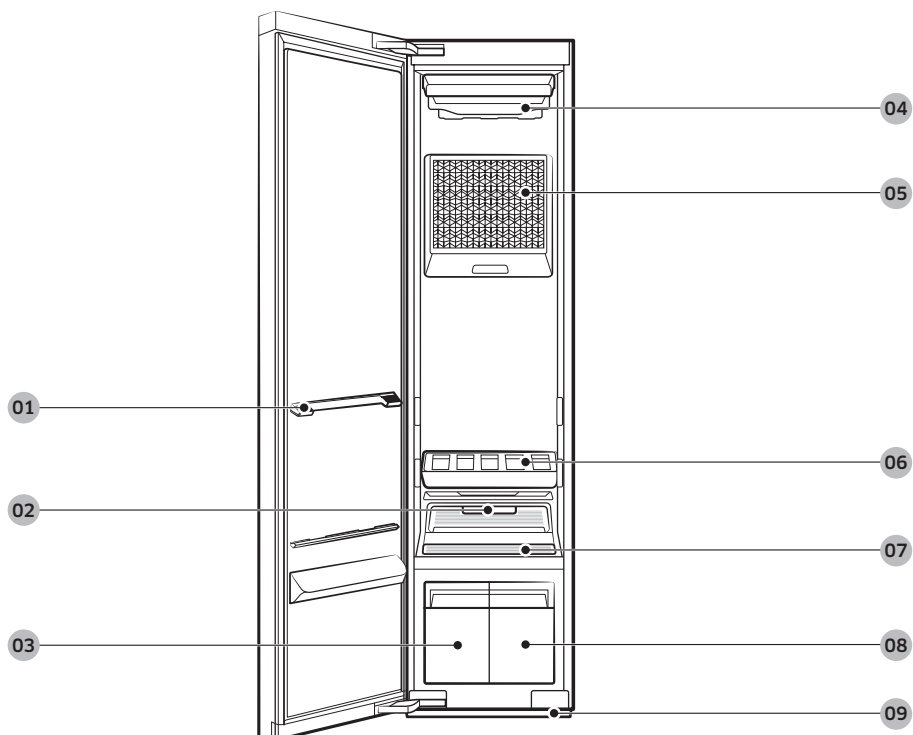

01 Uchwyt na półkę

02 Fresh Finish™

03 Zbiornik spustowy

04 Otwór powietrza

05 Filtr powietrza

06 Półka

07 Filtr wyłapujący włókna

08 Zbiornik uzupełniający

09 Tacka na wodę

Aksesoria

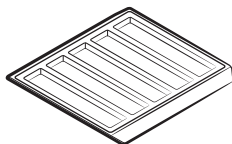

Półka

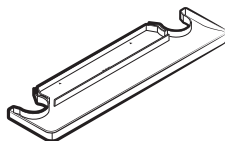

Taca na wodę

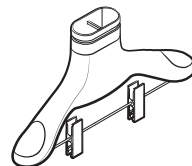

Wieszak z nawiewem

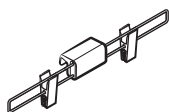

Obciążnik
(tylko wybrane modele)

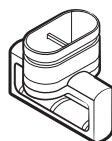

Uchwyt na wieszaki
(tylko odpowiednie modele)

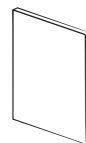

Instrukcja obsługi

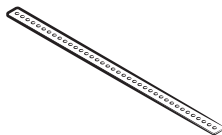

Pas zabezpieczający

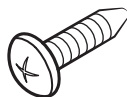

Śruba (do pasa zabezpieczającego)

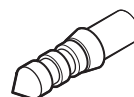

Kotek rozporowy (do pasa
zabezpieczającego)

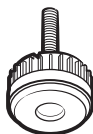

Tylne nóżki poziomujące

Przed rozpoczęciem

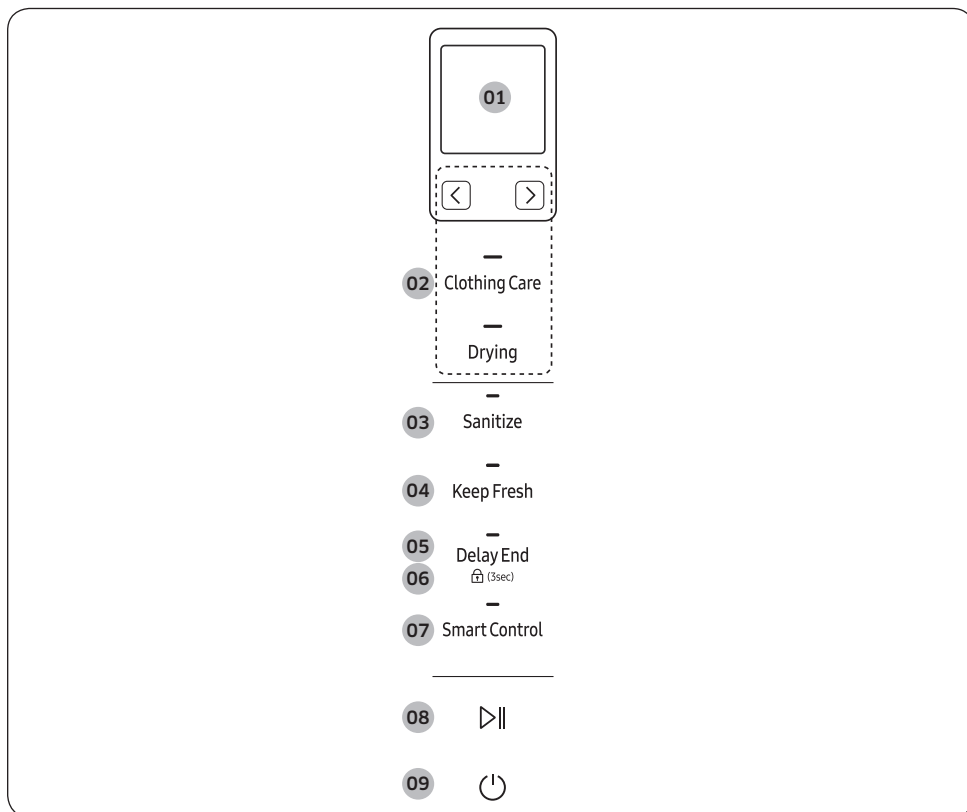

Polski

Panel sterowania



01 Wyświetlacz

- Wyświetla wybrany program i szacowany pozostały czas.
- Ikona **AI** jest wyświetlana w lewym górnym rogu wyświetlacza w przypadku zalecanych trzech najbardziej odpowiednich programów.

02 Programy	<p>Clothing Care (Pielęgnacja)</p>	<p>Umożliwia wybór odpowiedniego programu Clothing Care (Pielęgnacja). Dotknąć tego przycisku, a następnie dotknąć < lub >, aby wybrać określony program, który ma zostać użyty.</p>
	<p>Drying (Suszenie)</p>	<p>Umożliwia wybór odpowiedniego programu Drying (Suszenie). Dotknąć tego przycisku, a następnie dotknąć < lub >, aby wybrać wymagany program Drying (Suszenie).</p>
<p> UWAGA Więcej informacji na temat programów znajduje się na stronie 18.</p>		
03 Sanitize (Dezynfekcja)	<ul style="list-style-type: none"> • Ta funkcja umożliwia dokładniejszą dezynfekcję rzeczy. • Ta opcja jest dostępna dla programów Mundurek szk., Jeansy, Ubr. dziecięce, Pościel, Zabawki, Pielęgnacja. 	
04 Keep Fresh (Utrzymywanie świeżości)	<p>Dotknąć, aby włączyć lub wyłączyć funkcję Keep Fresh (Utrzymywanie świeżości). Można utrzymywać odpowiedni poziom świeżości ubrań, jeśli użytkownik nie jest w stanie ich wyjąć zaraz po zakończeniu programu.</p> <p> UWAGA</p> <ul style="list-style-type: none"> • Funkcja Keep Fresh (Utrzymywanie świeżości) pozostaje włączona przez 24 godziny po zakończeniu programu. • Wyłączenie zasilania lub otwarcie drzwi urządzenia powoduje wyłączenie funkcji Keep Fresh (Utrzymywanie świeżości). • Po włączeniu funkcji Keep Fresh (Utrzymywanie świeżości) wyświetlacz zostanie wyłączony w celu oszczędzania energii. 	
05 Delay End (Opóź. zak.)	<p>Dotknąć i włączyć funkcję Delay End (Opóź. zak.), a następnie dotknąć < lub >, aby zmienić czas opóźnienia zakończenia (od 1 do 24 godzin).</p> <p> UWAGA</p> <ul style="list-style-type: none"> • Po włączeniu funkcji Delay End (Opóź. zak.) wyświetlacz zostanie wyłączony w celu oszczędzania energii. • Niektóre czasy opóźnienia zakończenia mogą być niedostępne w zależności od programu. • W zależności od rzeczy i środowiska rzeczywisty czas zakończenia może różnić się od ustawionego czasu. 	



Przed rozpoczęciem

06 Blokada rodzicielska (3sec)	Dotknąć i przytrzymać przez 3 sekundy, aby włączyć blokadę Blokada rodzicielska. Funkcja Blokada rodzicielska powoduje dezaktywację wszystkich przycisków oprócz . UWAGA Funkcja Blokada rodzicielska pozostanie włączona, aż do momentu jej wyłączenia przez użytkownika.
07 Smart Control	Dotknąć, aby włączyć lub wyłączyć funkcję Smart Control. Więcej informacji na temat funkcji Smart Control znajduje się na stronie 26 .
08 Start/Pauza	Dotknąć, aby uruchomić lub wstrzymać program.
09 Zasilanie	Dotknąć, aby włączyć lub wyłączyć zasilanie.

Przegląd programów

Programy Pielęgnacja

Program	Opis
Pielęgnacja	Do odświeżania ubrań noszonych na co dzień.
Mundurki szk.	Do mundurków szkolnych, które nie mogą być prane ani suszone na co dzień.
Jeansy	Do odświeżania odzieży dżinsowej; nie powoduje płowienia.
Ubr. dziecięce	Odświeżanie i dezynfekcja ubranek dziecięcych.
Pościel	Odświeżanie i dezynfekcja lekkiej pościeli.
Zabawki	Do odświeżania i dezynfekcji zabawek, których nie można prać w pralce.
Płaszcz zimowy	Do płaszczy wykonanych z tkanin z domieszką wełny. <ul style="list-style-type: none"> • Postępować zgodnie z instrukcjami umieszczonymi na metkach ubrań. • Aby uzyskać najlepsze rezultaty, używać tylko do jednej sztuki garderoby.
Wełna/dzianina	Do rzeczy wełnianych lub dzianinowych. <ul style="list-style-type: none"> • Aby uniknąć odkształcenia ubrań, należy je starannie złożyć i umieścić na półce.
Garnitur	Do odświeżania garniturów wełnianych. <ul style="list-style-type: none"> • Umieścić marynarkę na wieszaku w środkowym otworze powietrza i spodnie na wieszaku w prawym otworze powietrza. Aby uzyskać najlepsze rezultaty, użyć obciążnika.
Kurtki puchowe	Do puchowych kurtki, które były przechowywane przez długi czas. <ul style="list-style-type: none"> • Aby zapobiec zablokowaniu cyrkulacji powietrza, powiesić tylko jedną sztukę garderoby na wieszaku w środkowym otworze powietrza.
Odzież wierzch.	Do odzieży wierzchniej lub sportowej.



Program	Opis
Delikatne	Do delikatnych tkanin, takich jak szyfon, koronka, i odzieży z ozdobami. <ul style="list-style-type: none"> Tego programu należy używać także w przypadku wiskozy.
Szybki	Do szybkiego odświeżania ubrań o niezbyt intensywnym zapachu i zagniecieniach.
Bluzki	Do odświeżania bluzek lub letnich sukienek (sukienek na ramiączkach, sukienek z krótkim rękawem z cienkiego materiału).
Futro/skóra	Usuwa wilgoć i kurz z futrzanych i skórzanych ubrań. <ul style="list-style-type: none"> Poziom hałasu może być wyższy podczas tego programu. Postępować zgodnie z instrukcjami umieszczonymi na metkach ubrań. Aby uzyskać najlepsze rezultaty, używać tylko do jednej sztuki garderoby. Przed wyborem tego programu upewnić się, że futrzane ubrania są suche.
Aksesoria	Do takich dodatków jak czapki, rękawiczki itp.
Dezynf. masek	Do odświeżania i dezynfekcji maseczek na twarz.
Autoczyszczenie	Automatyczne czyszczenie wnętrza urządzenia. <ul style="list-style-type: none"> Upewnić się, że urządzenie jest puste. Aby uzyskać najlepsze rezultaty czyszczenia, nie wolno przerywać programu ani otwierać drzwi przed zakończeniem programu Autoczyszczenie. Ten program nie usuwa pleśni.

Programy Suszenie

⚠ PRZESTROGA

Nie należy stosować programów Drying (Suszenie) do tkanin i rzeczy wymienionych poniżej.

- Skóra, futro, pierze, aksamit, jedwab.
- Rzeczy zawierające gumę lub gąbkę.
- Rzeczy wykonane z tkanin z domieszką wełny, materiałów wodoodpornych, materiałów z domieszką jedwabiu lub juty.
- Koc futrzany z włóknami futra o długości powyżej 1 cm, wełniane koce, dywany, materace.
- Bielizna z koronką, rajstopy, pończochy.

📖 UWAGA

Rezultaty suszenia mogą się różnić w zależności od grubości rzeczy.

Program	Opis
Suszenie AI	Urządzenie AIRDRESSER automatycznie ustawia czas suszenia rzeczy. <ul style="list-style-type: none"> Korzystanie z funkcji Suszenie AI powoduje szybkie napełnienie zbiornika spustowego. Funkcja Suszenie AI może nie wysuszyć nadmiernie mokrych lub dużych/obszernych ubrań/rzeczy. Jeśli ubrania/rzeczy nie wyschną, uruchomić program ponownie.
Szybki	Do szybkiego suszenia lekkich ubrań, na przykład koszul.



Przed rozpoczęciem

Program	Opis
Bluzki	Do delikatnych ubrań z szyfonu, koronki oraz odzieży z ozdobami. Nie wolno używać tego programu do ubrań z wiskozy.
Kurtki puchowe	Do suszenia grubych kurtek puchowych i przywracania im miękkości. <ul style="list-style-type: none"> • Aby zapobiec zablokowaniu cyrkulacji powietrza, powiesić tylko jedną sztukę garderoby na wieszaku w środkowym otworze powietrza.
Czas suszenia (1/2/3)	Można ustawić wybrany czas suszenia. <ul style="list-style-type: none"> • Funkcja Czas suszenia może nie wysuszyć nadmiernie mokrych lub dużych/obszernych ubrań/rzeczy. Jeśli ubrania/rzeczy nie wyschną, uruchomić program ponownie.
Room Care (2/4)	Do usuwania wilgoci z otoczenia. Można wybrać program trwający 2 lub 4 godziny. <ul style="list-style-type: none"> • Upewnić się, że w przypadku korzystania z funkcji Room Care urządzenie jest puste. • Temperatura wewnątrz urządzenia może wzrosnąć.

Przewodnik po pielęgnacji tkanin

- W zależności od sposobu produkcji i wykończenia tkanin, trzeba je pielęgnować na różne sposoby. Niniejszy przewodnik po pielęgnacji tkanin nie obejmuje wszystkich materiałów i ma wyłącznie charakter poglądowy. Przed użyciem urządzenia AIRDRESSER należy sprawdzić metkę na odzieży, aby uniknąć uszkodzeń materiału.
- W przypadku programów Clothing Care (Pielęgnacja) lub Sanitize (Dezynfekcja) nie należy umieszczać w urządzeniu elementów garderoby o nietrwałych kolorach, wrażliwych na ciepło lub nienadających się do prania w wodzie. Aby określić, czy kolor tkaniny jest trwały, przeprowadzić test polegający na zwilżeniu wodą niewielkiego, niedostrzegalnego miejsca (szew wewnętrzny). Aby uzyskać dalszą pomoc, należy skontaktować się z producentem odzieży lub profesjonalną pralnią albo zapoznać się z bardziej szczegółowym przewodnikiem po pielęgnacji tkanin.

Kategorie programów

Należy zapoznać się z poniższą tabelą, aby sprawdzić określone programy należące do poszczególnych kategorii zamieszczonych w tabeli Przewodnik po pielęgnacji tkanin.

Kategoria	Programy
Programy Clothing Care (Pielęgnacja)	Pielęgnacja, Szybki, Wetna/dzianina, Kurtki puchowe, Płaszcz zimowy, Bluzki, Futro/skóra
Programy Sanitize (Dezynfekcja)	Mundurek szk., Jeansy, Ubr. dziecięce, Pościel, Zabawki, Dezynf. masek
Programy Drying (Suszenie)	Suszenie AI, Szybki, Delikatne, Bluzki, Kurtki puchowe, Czas suszenia (1/2/3), Room Care (2/4)



Tabela Przewodnik po pielęgnacji tkanin

Włókna naturalne/włókna roślinne

Tkanina	Programy				Ubrania/uwagi
	Clothing Care (Pielęgnacja)		Sanitize (Dezynfekcja)	Drying (Suszenie)	
	Usuwanie zagnieceń	Usuwanie nieprzyjemnego zapachu			
Bawełna		●	●	●	Ręczniki, skarpety, bielizna, dżinsy, odzież sportowa, koszulki, koce W przypadku materiałów o 100% zawartości bawełny zagniecenia mogą nie zostać usunięte. W razie potrzeby wyprasować ubrania po zakończeniu programu.
Len, juta, ramia		●	●	●	Letnie ubrania, obrusy Niektóre zagniecenia mogą nie zostać usunięte. Przed skorzystaniem z programów Clothing Care (Pielęgnacja) lub Sanitize (Dezynfekcja) upewnić się, że tkaniny są przeznaczone do prania / prania ręcznego. Umieścić delikatne ubrania na półce. Nie umieszczać w urządzeniu ubrań krochmalonych.
Wiskoza	●	●		●	Podszewka garnituru, bluzki, krawaty, piżamy

● = Dozwolone / ✖ = Sprawdzić metkę ze wskazówkami dotyczącymi pielęgnacji ubrania

Włókna naturalne/włókna zwierzęce

Tkanina	Programy				Ubrania/uwagi
	Clothing Care (Pielęgnacja)		Sanitize (Dezynfekcja)	Drying (Suszenie)	
	Usuwanie zagnieceń	Usuwanie nieprzyjemnego zapachu			
Wełna z alpaki, wełna wielbłądzia, kaszmir	✖	✖			Plaszcze, garnitury Umieścić ubrania dzianinowe na półce. Wełna z alpaki i wełna wielbłądzia kurczą się w gorącej wodzie.
		✖			Szaliki, dzianina Umieścić ubrania dzianinowe na półce. Wełna z alpaki i wełna wielbłądzia kurczą się w gorącej wodzie.
Futro, skóra					Plaszcze, szaliki *Używać tylko programu Futro/skóra. Skóra musi być w 100 % naturalna (nie sztuczna)
Jedwab					Jedwabne krawaty, wstążki, szaliki, bluzki Jedwabne tkaniny nie są przeznaczone do umieszczania w urządzeniu AIRDRESSER.

Przed rozpoczęciem

Polski

Tkanina	Programy				Ubrania/uwagi
	Clothing Care (Pielęgnacja)		Sanitize (Dezynfekcja)	Drying (Suszenie)	
	Usuwanie zagnieceń	Usuwanie nieprzyjemnego zapachu			
Wetna		×		●	Swetry, dzianina Umieścić ubrania dzianinowe na półce. Niektóre materiały wełniane kurczą się po wypraniu w gorącej wodzie. Przed skorzystaniem z programu Clothing Care (Pielęgnacja) upewnić się, że tkaniny są przeznaczone do prania / prania ręcznego. * Zalecany jest program Wetna/dzianina.
	●	●	×	●	Płaszcze zimowe, garnitury Umieścić ubrania dzianinowe na półce. Niektóre materiały wełniane kurczą się po wypraniu w gorącej wodzie. Przed skorzystaniem z programów Clothing Care (Pielęgnacja) lub Sanitize (Dezynfekcja) upewnić się, że tkaniny są przeznaczone do prania / prania ręcznego. * Zalecany jest program Płaszcz zimowy lub Garnitur.

● = Dozwolone / × = Sprawdzić metkę ze wskazówkami dotyczącymi pielęgnacji ubrania

Włókna sztuczne

Tkanina	Programy				Ubrania/uwagi
	Clothing Care (Pielęgnacja)		Sanitize (Dezynfekcja)	Drying (Suszenie)	
	Usuwanie zagnieceń	Usuwanie nieprzyjemnego zapachu			
Włókno octanowe	●	●	●	●	Podszewka garnituru, bluzki, krawaty, piżamy
Akryl	●	●	●	●	Bielizna termiczna, dzianina Umieścić ubrania na półce.
Nylon	●	●	●	●	Pończochy, bielizna Umieścić ubrania na półce.
	●	●	●	●	Odzież sportowa
Poliuretan	●	●	●	●	Ubrania elastyczne (zawierające mniej niż 5%) Jeżeli ubranie zawiera więcej niż 5% poliuretanu (np. kąpielówki) należy sprawdzić metkę ze wskazówkami dotyczącymi jego pielęgnacji.
Poliester	●	●	●	●	Odzież wierzchnia, odzież sportowa, koszulki, koszule, bluzki

● = Dozwolone / × = Sprawdzić metkę ze wskazówkami dotyczącymi pielęgnacji ubrania

Tabela pielęgnacji tkanin

Poniższa tabela zawiera niektóre symbole ułatwiające określenie, czy posiadaną odzież/rzecz można pielęgnować w urządzeniu AIRDRESSER. Użycie symboli zapewnia spójność informacji pomiędzy producentami odzieży krajowej i importowanej.











Należy postępować zgodnie ze wskazówkami podanymi na metkach, aby przedłużyć okres przydatności odzieży do użytku i ograniczyć problemy z praniem.

UWAGA

*: Niektóre ubrania nieprzeznaczone do prania (np. z futra lub skóry) można pielęgnować w urządzeniu AIRDRESSER. Zapoznać się z przewodnikiem po pielęgnacji tkanin.

**:: ** Ubrania/rzeczy z tym symbolem na metce ze wskazówkami dotyczącymi pielęgnacji tkaniny należy rozkładać na suszarce.

Pranie

Symbol	Znaczenie	Można umieścić w urządzeniu AIRDRESSER
	Pranie z gotowaniem w 95 °C.	0*
	Pranie odzieży kolorowej w 60 °C.	0*
	Pranie odzieży kolorowej w 60 °C. (Pranie odzieży kolorowej z wykończeniem zapobiegającym gnieniu Easy Care)	0*
	Pranie odzieży kolorowej w 40 °C.	0
	Pranie ostrożne w 40 °C.	0
	Pranie bardzo ostrożne w 40 °C.	0
	Pranie delikatne w 30 °C.	0
	Pranie ostrożne lub delikatne w 30 °C.	0
	Pranie bardzo ostrożne lub bardzo delikatne w 30 °C.	0
	Pranie ręczne.	0
	Nie prać.	0*













Przed rozpoczęciem

UWAGA

Liczby podane na symbolu balii określają maksymalną temperaturę prania w stopniach Celsjusza, której nie wolno przekraczać.

Suszenie





Symbol	Znaczenie	Można umieścić w urządzeniu AIRDRESSER
	Suszyć w suszarce / Suszyć w temperaturze 80 °C, suszenie normalne.	0
	Suszyć w suszarce / Suszyć w temperaturze 60 °C, suszenie łagodne.	0
	Nie suszyć w suszarce bębnowej	0*
	Suszyć w pozycji pionowej.	0
	Suszyć w pozycji pionowej bez wyżymania.	0
	Suszyć w pozycji poziomej.	0**
	Suszyć w pozycji poziomej bez wyżymania.	0**
	Suszyć w pozycji pionowej w cieniu.	0
	Suszyć w pozycji pionowej bez wyżymania w cieniu.	0
	Suszyć w pozycji poziomej w cieniu.	0**
	Suszyć w pozycji poziomej bez wyżymania w cieniu.	0**

UWAGA

- Kropki wskazują poziom suszenia w suszarce.
- Linie wskazują rodzaj i miejsce suszenia.











Prasowanie

Symbol	Znaczenie	Można umieścić w urządzeniu AIRDRESSER
	Prasować w maksymalnej temperaturze 200 °C.	0
	Prasować w maksymalnej temperaturze 150 °C.	0
	Prasować w maksymalnej temperaturze 110 °C. Ostrożnie w przypadku żelazek parowych (prasować bez pary).	0*
	Nie prasować.	0*

UWAGA

Kropki wskazują zakresy temperatury prasowania (żelazka z regulatorem, parowe, podróżne oraz prasowalnice).

Pielęgnacja profesjonalna

Symbol	Znaczenie	Można umieścić w urządzeniu AIRDRESSER
	Profesjonalne czyszczenie na sucho (chemiczne) w perchloroetylenie i/lub węglowodorach (ciężkie benzeny), proces normalny.	0
	Profesjonalne czyszczenie na sucho (chemiczne) w perchloroetylenie i/lub węglowodorach (ciężkie benzeny), proces delikatny.	0
	Profesjonalne czyszczenie na sucho (chemiczne) w węglowodorach (ciężkie benzeny), proces normalny.	0
	Profesjonalne czyszczenie na sucho (chemiczne) w węglowodorach (ciężkie benzeny), proces delikatny.	0
	Nie czyścić na sucho (chemicznie).	0
	Profesjonalne czyszczenie na mokro.	0
	Ostrożne profesjonalne czyszczenie na mokro.	0*
	Bardzo ostrożne profesjonalne czyszczenie na mokro.	0*



Przed rozpoczęciem

Symbol	Znaczenie	Można umieścić w urządzeniu AIRDRESSER
	Nie czyścić na mokro.	O*

UWAGA

- Litery w kółku oznaczają rozpuszczalniki (P, F) używane w czyszczeniu na sucho lub na mokro (W).
- Zwykle linia pod symbolem wskazuje na konieczność delikatniejszego czyszczenia (np. program ostrożny lub delikatny w przypadku odzieży z wykończeniem zapobiegającym gnicieniu Easy Care). Linia podwójna odnosi się do poziomów pielęgnacji szczególnie delikatnej lub ostrożnej.

Smart Control

Połączenie z siecią Wi-Fi

- Zalecane metody szyfrowania: WPA/TKIP i WPA2/AES. Nowo opracowane lub niezatwierdzone protokoły Wi-Fi nie są obsługiwane.
- Jakość sygnału sieci bezprzewodowej może być zakłócona przez inne środowiska bezprzewodowe.
- Jeśli dostawca usług internetowych zarejestrował adres MAC komputera lub modemu użytkownika na potrzeby stałego użytkownika, urządzenie AIRDRESSER może nie nawiązać połączenia z Internetem. W takim przypadku należy skontaktować się z dostawcą usług internetowych.
- Zapora internetowa może spowodować zerwanie połączenia z Internetem. W takim przypadku należy skontaktować się z dostawcą usług internetowych.
- Jeśli po wykonaniu czynności zalecanych przez dostawcę usług internetowych nawiązanie połączenia z Internetem nadal będzie niemożliwe, należy skontaktować się z lokalnym sprzedawcą lub centrum serwisowym firmy Samsung.

Pobieranie aplikacji

W sklepie z aplikacjami (Google Play Store, Apple App Store, Samsung Galaxy Apps) należy wyszukać aplikację SmartThings, a następnie ją pobrać i zainstalować na urządzeniu.

UWAGA

- Aplikacja SmartThings może nie być kompatybilna z niektórymi tabletami lub smartfonami.
 - Zaleca się korzystanie z systemu operacyjnego Android w wersji 6.0 lub nowszej (wymagane minimum 2 GB pamięci RAM).
 - Obsługiwane rozdzielczości systemu Android to 1280 × 720 (HD), 1920 × 1080 (FHD) i 2560 × 1440 (WQHD).
 - Zaleca się korzystanie z systemu iOS w wersji 10.0 lub nowszej (tylko urządzenia iPhone 6 lub nowsze).
 - Obsługiwane rozdzielczości urządzeń Apple to 1334 × 750 i 1920 × 1080.
- W celu poprawy działania aplikacja może zostać zmieniona bez powiadomienia.



Logowanie

W pierwszej kolejności należy zalogować się do aplikacji SmartThings, korzystając z konta Samsung. Aby utworzyć nowe konto Samsung, należy postępować zgodnie z instrukcjami wyświetlanymi w aplikacji. Do utworzenia konta nie jest potrzebna oddzielna aplikacja.

UWAGA

Jeśli użytkownik posiada konto Samsung, może użyć go do zalogowania się. Zarejestrowany użytkownik korzystający ze smartfona firmy Samsung zostanie zalogowany automatycznie.

Rejestracja urządzenia w aplikacji SmartThings

1. Sprawdzić, czy smartfon jest połączony z siecią bezprzewodową. Jeśli nie, przejść do ekranu **Settings (Ustawienia)**, włączyć łączność bezprzewodową, a następnie wybrać punkt dostępu (AP).
2. Otworzyć aplikację **SmartThings** na smartfonie.
3. Jeśli pojawi się komunikat „**A new device is found. (Wykryto nowe urządzenie.)**”, wybrać przycisk **Add (Dodaj)**.
4. Jeśli nie pojawi się żaden komunikat, dotknąć przycisku **+** i wybrać urządzenie z listy dostępnych urządzeń. Jeśli urządzenie nie znajduje się na liście, wybrać opcję **Device Type (Typ urządzenia) > Specific Device Model (Określony model urządzenia)**, a następnie dodać urządzenie ręcznie.
5. Aby zakończyć rejestrację, postępować zgodnie z instrukcjami wyświetlanymi na ekranie.

Informacje o aplikacji SmartThings

Kategoria	Funkcja	Opis
Monitorowanie	Cycle Status (Stan programu)	Można sprawdzić bieżący stan programu i opcje, a także czas pozostały do zakończenia programu.
	Smart Control	Dla urządzenia AIRDRESSER wyświetlany jest stan funkcji Smart Control.
	Energy Monitoring (Monitorowanie zużycia energii)	Istnieje możliwość monitorowania zużycia energii.
Sterowanie	Start / Pause (Pauza) / Cancel (Anuluj)	Można wybrać program i niezbędne opcje, a następnie wybrać Start / Pause (Pauza) / Cancel (Anuluj) , aby uruchomić program, wstrzymać go lub anulować bieżącą operację.
Powiadomienie	Cycle Completed (Zakończono program)	Powiadomienie użytkownika o zakończeniu bieżącego programu.

Przed rozpoczęciem

Polski

Kategoria	Funkcja	Opis
Funkcje urządzenia AIRDRESSER	Care Recipe (Zalecenia dot. pielęgnacji)	Można wybrać rodzaj tkaniny i opcje, aby uzyskać informacje na temat najbardziej odpowiedniego programu.
	My Closet (Moja szafa)	Poprzez wprowadzenie informacji dotyczących ubrań (np. o rodzaju tkaniny) można dodać ubrania do aplikacji i uzyskać dostęp do informacji o zalecanych programach i historii pielęgnacji.
	Special Cycle Management (Zarządzanie programami specjalnymi)	Można zapisać maksymalnie 9 programów, a także usuwać je i zmieniać ich kolejność.
	HomeCare Manager (Menedżer HomeCare)	Można korzystać z porad, aby utrzymywać urządzenie AIRDRESSER w możliwie jak najlepszym stanie. Można sprawdzić sposoby korzystania z programów i informacje na temat zużycia energii oraz odbierać alarmy dotyczące konserwacji urządzenia.

Oświadczenie dotyczące kodu Open Source

Oprogramowanie udostępniane z tym produktem zawiera oprogramowanie typu Open Source. Kompletny kod źródłowy tego oprogramowania można uzyskać w okresie do trzech lat od momentu ostatniego udostępnienia tego produktu. W tym celu należy wysłać wiadomość e-mail na adres <mailto:oss.request@samsung.com>.

Kompletny kod źródłowy można także uzyskać na nośniku fizycznym, takim jak płyta CD-ROM. W takim przypadku wymagana jest minimalna opłata.

Pod adresem URL http://opensource.samsung.com/opensource/SMART_AT_051/seq/0 dostępna jest strona umożliwiająca pobranie udostępnionego kodu źródłowego i informacji licencyjnych Open Source związanych z tym produktem. Ta oferta jest ważna dla każdej osoby, która otrzyma te informacje.



UWAGA

Firma Samsung niniejszym oświadcza, że to urządzenie radiowe jest zgodne z Dyrektywą 2014/53/UE i odpowiednimi wymaganiami ustawowymi w Wielkiej Brytanii. Pełny tekst deklaracji zgodności w UE i deklaracji zgodności w Wielkiej Brytanii jest dostępny na stronie internetowej: treść oficjalnej deklaracji zgodności znajduje się pod adresem <http://www.samsung.com>. Przejdź do sekcji Wsparcie > Wsparcie produktowe i wprowadź nazwę modelu.

Maksymalna moc nadajnika Wi-Fi: 20 dBm przy 2,412–2,472 GHz



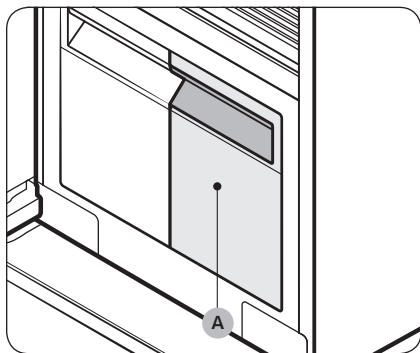

Korzystanie z urządzenia i akcesoriów

Korzystanie z programu

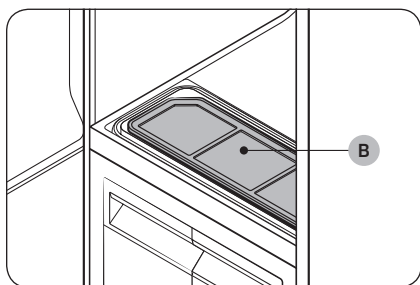

1. Upewnij się, że **zbiornik uzupełniający (A)** jest napełniony wodą.



2. Upewnij się, że **filtr wytapujący włókna (B)** jest czysty.
3. Umieścić ubrania w urządzeniu zgodnie z instrukcjami zamieszczonymi w części **Korzystanie z akcesoriów**.
4. Dotknij .
5. Wybierz program.
 - Dotknij **Clothing Care (Pielęgnacja)** lub **Drying (Suszenie)**, a następnie dotknij < lub >, aby wybrać wymagany program.
6. W razie potrzeby należy wybrać odpowiednie opcje.
 - Sanitize (Dezynfekcja), Keep Fresh (Utrzymywanie świeżości), Delay End (Opóź. zak.).
7. Naciśnij i przytrzymaj przez 3 sekundy przycisk .

Wytyczne dotyczące użytkowania

Przed rozpoczęciem użytkowania

- Niniejszego urządzenia nie wolno używać do czyszczenia ubrań. Aby uzyskać najlepsze rezultaty, należy wyprać i wysuszyć wszystkie ubrania przed rozpoczęciem użytkowania urządzenia.
- Przed rozpoczęciem użytkowania urządzenia zalecamy wypranie ubrań o intensywnym zapachu lub ubrań, które były przechowywane przez długi czas.
- Posegregować ubrania według intensywności zapachu.
- Przed rozpoczęciem użytkowania urządzenia sprawdzić wszystkie metki ubrań lub innych rzeczy.
- Przed umieszczeniem odzieży w urządzeniu upewnić się, że wszystkie kieszenie zostały opróżnione.
- Nie używać urządzenia jako szafy do przechowywania.
- Urządzenie może nie być w stanie usunąć sierści zwierząt.



Podczas użytkowania

- Upewnić się, że ubrania lub inne rzeczy nie mają kontaktu z dolną częścią urządzenia. W razie potrzeby użyć półki, aby nie dopuścić do kontaktu zawieszonych ubrań lub innych rzeczy z dolną częścią urządzenia.
- Podczas stosowania pary można usłyszeć odgłos syczenia.
- Jeżeli konieczne jest zatrzymanie programu pielęgnacji przed jego zakończeniem, pamiętaj o uruchomieniu programu Drying (Suszenie).
- Czas pracy zależy od środowiska i rodzaju ubrań/rzeczy.
- Jeśli urządzenie jest użytkowane bez przerwy między kolejnymi programami, może wyświetlić czas pracy różniący się od rzeczywistego.
- Nie wolno otwierać drzwi urządzenia podczas jego pracy.

Po zakończeniu użytkowania

- Liczba usuniętych zagnieceń może się różnić w zależności od rodzaju materiału.
- Po zakończeniu programu natychmiast wyjąć ubrania/rzeczy z urządzenia. Jeżeli nie można opróżnić urządzenia od razu, użyć funkcji Delay End (Opóź. zak.) lub Keep Fresh (Utrzymywanie świeżości).
- Podczas wyjmowania chwytać za ubranie/rzecz i za wieszak.

Korzystanie z akcesoriów

Wieszaki z nawiewem

Do wieszania żakietów, kurtek, marynarek sportowych i codziennych należy używać dołączonych do zestawu wieszaków z nawiewem.

UWAGA

- Upewnij się, że wewnętrzna i zewnętrzna strona wieszaków jest czysta i wolna od ciał obcych.
- Nie używaj wieszaków do ubrań dzianinowych, wetnianych i bielizny.
- Maksymalna długość ubrań może wynosić 110 cm w przypadku górnych elementów garderoby i 100 cm w przypadku dolnych elementów garderoby.
- W zależności od rodzaju lub rozmiarów tkaniny w okolicy kołnierza ubrań mogą tworzyć się niepożądane zagniecenia.



Korzystanie z urządzenia i akcesoriów



Korzystanie z wieszaków z nawiewem

1. Powieś ubrania na wieszakach w tym samym kierunku.
 - Aby zapobiec zsunięciu się ubrań z wieszaków, upewnij się, że wszystkie guziki i kieszenie są zapięte.
 - Upewnij się, że wszystkie ubrania wiszą rozprostowane. Upewnij się, że zaciski wieszaków nie wystają na zewnątrz.
2. Wsuń wieszaki do otworów powietrza aż do ustyszenia kliknięcia.
 - Upewnij się, że wieszaki są skierowane w tę samą stronę.
 - Jeśli wieszaki z nawiewem nie zostaną odpowiednio włożone do otworów powietrza, może dojść do wystąpienia drgań i generowania hałasu.

UWAGA

Aby uzyskać najlepsze rezultaty, należy unikać wieszania dłuższych ubrań w pozycji środkowego otworu.

Uchwyt na wieszaki (tylko odpowiednie modele)

Można korzystać z uchwytu na wieszaki do zawieszania ubrań na wieszakach standardowych. Aby jednak uzyskać najlepsze rezultaty, zalecamy korzystanie z wieszaków z nawiewem.

UWAGA

- Należy używać wieszaków, które nie ulegną odkształceniu na skutek działania wysokiej temperatury.
- Upewnij się, że wewnętrzna i zewnętrzna strona wieszaków jest czysta i wolna od ciał obcych.
- Nie należy używać plastikowych/silikonowych/drewnianych wieszaków i wieszaków z samoprzylepną powierzchnią.
- Nie należy używać wieszaków z pralni, które mogą zardzewieć.

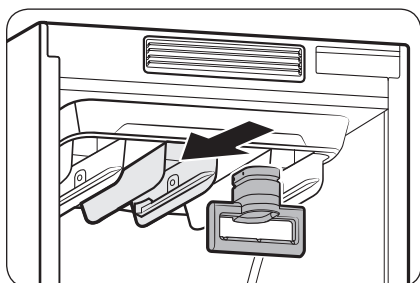

Korzystanie z uchwytu na wieszaki

1. Powieś ubrania na wieszakach w tym samym kierunku.
 - Aby zapobiec zsunięciu się ubrań z wieszaków, upewnij się, że wszystkie guziki i kieszenie są zapięte.
 - Upewnij się, że wszystkie ubrania wiszą rozprostowane. Upewnij się, że zaciski wieszaków nie wystają na zewnątrz.



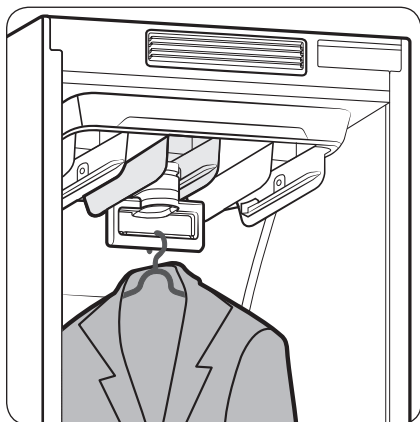

2. Wsunąć uchwyt na wieszaki do otworu powietrza aż do usłyszenia kliknięcia, a następnie zawiesić wieszaki na uchwycie.
 - Upewnić się, że wieszaki są skierowane w tę samą stronę.
 - Jeśli uchwyt na wieszaki nie zostanie odpowiednio włożony do otworu powietrza, może dojść do wystąpienia drgań i generowania hałasu.

UWAGA

Aby uzyskać najlepsze rezultaty, należy unikać wieszania dłuższych ubrań w pozycji środkowego otworu.

Obciążnik (tylko odpowiednie modele)

UWAGA

- Upewnić się, że spodnie lub obciążnik nie mają kontaktu z dolną częścią urządzenia.
- Maksymalna długość spodni może wynosić 100 cm.

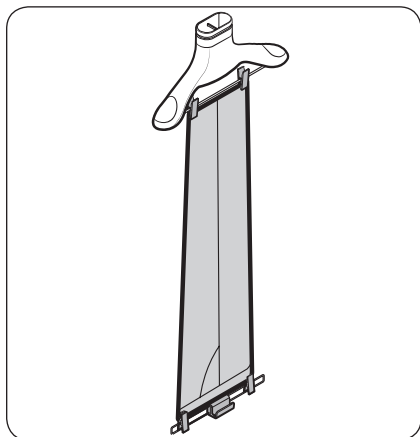

Korzystanie z obciążnika

1. Przypnij dolną część spodni do wieszaka z nawiewem.
2. Przymocuj obciążnik z drugiej strony.
3. Wsuń wieszak z nawiewem do otworu powietrza aż do usłyszenia kliknięcia.

UWAGA

Aby uzyskać ostrzejsze kandy zaprasowania, należy rozwiesić spodnie, przesuwając zaciski na zewnątrz.



Korzystanie z urządzenia i akcesoriów

Półka

Z dołączonej do zestawu półki korzystać w przypadku rzeczy, których nie można powiesić na wieszakach.

UWAGA

- Na półce można umieszczać tylko ubrania lub dodatki do ubrań. Nie wolno umieszczać na półce ciężkich rzeczy ani używać jej do przechowywania innych przedmiotów.
- Nie wolno pozwalać dzieciom na siedzenie lub wspinanie się na półkę.
- Upewnij się, że ubrania nie zwisają z przodu, z tyłu lub po bokach półki ani nie wystają poza poziom metalowej kratki półki.
- Nie należy układać rzeczy w stos.

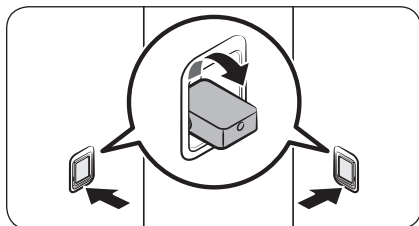

Korzystanie z półki

1. Należy nacisnąć dolną część uchwytów półek, aby je wysunąć.
2. Umieścić półkę w uchwytach na półkę. Upewnij się, że rowki na półce są odpowiednio osadzone w uchwycie.

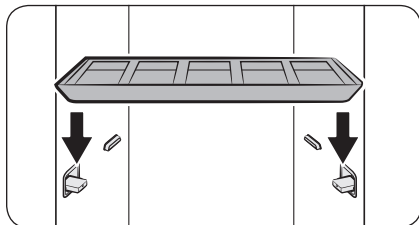

UWAGA

Szczelina między bokami półki i ściankami bocznymi to normalne zjawisko.

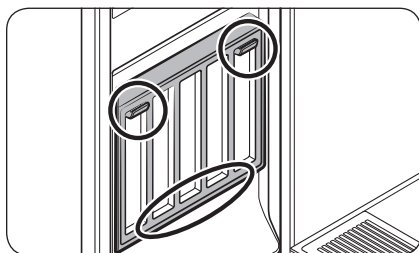

Gdy półka nie jest użytkowana, należy przechowywać ją na drzwiach. Umieścić półkę w dolnym uchwycie, a następnie zamocować ją w górnych uchwytach.



Zbiornik uzupełniający

UWAGA

- Przed rozpoczęciem użytkowania urządzenia należy upewnić się, że zbiornik uzupełniający jest wypetniony wodą.
- W przypadku pierwszego użycia urządzenie zużywa większą ilość wody.
- Zaleca się stosowanie filtrowanej wody.
- Jeśli urządzenie nie będzie użytkowane przez długi czas, należy opróżnić zbiornik uzupełniający.
- Pełny zbiornik uzupełniający wystarcza na około 4 programy.
- Zbiornik uzupełniający można napełniać tylko wodą. Wlewanie innych płynów, takich jak detergent lub zmiękczac do tkanin, może spowodować usterkę.
- Nie wolno używać wody ze zbiornika spustowego do napełniania zbiornika uzupełniającego.

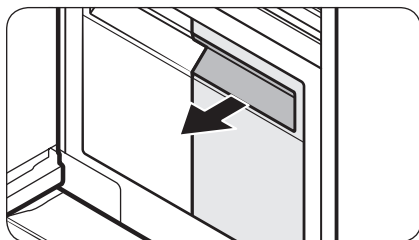

Napełnianie zbiornika uzupełniającego

1. Wyciągnij zbiornik uzupełniający.
2. Otwórz tylną pokrywę i napełnij zbiornik do oznaczenia poziomu maksymalnego **MAX**.
3. Włóż zbiornik uzupełniający do urządzenia.

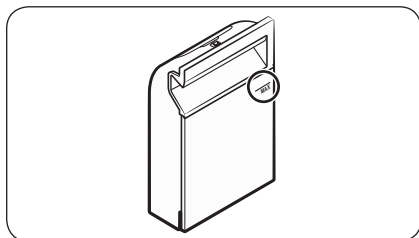



Korzystanie z urządzenia i akcesoriów

Zbiornik spustowy

Przed rozpoczęciem użytkowania urządzenia lub gdy nie będzie ono używane przez długi czas, należy opróżnić zbiornik spustowy.

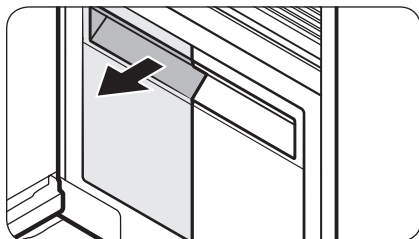

Opróżnianie zbiornika spustowego

1. Wyciągnij zbiornik spustowy.
2. Opróżnij zbiornik.
3. Włóż zbiornik spustowy do urządzenia.

Fresh Finish™

Szuflada Fresh Finish™ służy do nadawania wypranym ubraniom świeżego zapachu.

UWAGA

- Do szuflady Fresh Finish™ należy włożyć chusteczkę do suszarek. Można również rozpylić wybrany zapach 4–5 razy na bawełniany wacik i włożyć do szuflady Fresh Finish™. Intensywność rozpylonego zapachu zależy od zawartości szuflady, a zapach może utrzymywać się w urządzeniu AIRDRESSER po zakończeniu programu.
- Po zakończeniu programu wyjąć chusteczkę do suszarek lub bawełniany wacik i wyrzucić.

Jak korzystać z szuflady Fresh Finish™

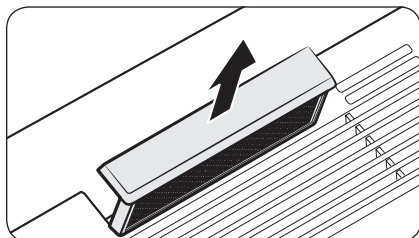

1. Wsuń szufladę Fresh Finish™ z wnętrza urządzenia AIRDRESSER.



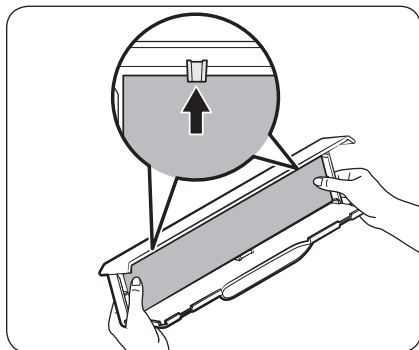

2. Włóż chusteczkę do suszarek lub naperfumowany wacik bawełniany do szuflady Fresh Finish™.

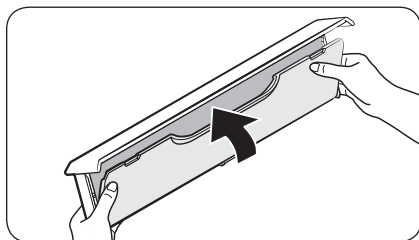

3. Domknij pokrywę, aż będzie słyszalne kliknięcie.

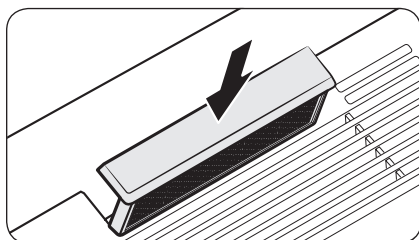

4. Włóż z powrotem do urządzenia AIRDRESSER i uruchomić wybrany program.

UWAGA

- Jeżeli używana jest chusteczka do suszarek lub naperfumowany bawełniany wacik, zapach może utrzymywać się wewnątrz urządzenia AIRDRESSER po zakończeniu programu.
- Chusteczki do suszarek ani bawełniane waciki nie są dostarczane z urządzeniem AIRDRESSER.
- Skuteczność funkcji deodoryzacji Fresh Finish™ nie jest gwarantowana, ponieważ zależy od tego, co włożono do szuflady Fresh Finish™.

Czyszczenie i konserwacja

⚠ PRZESTROGA

- Przed rozpoczęciem czyszczenia należy odłączyć urządzenie od zasilania.
- Nie wolno używać ściernych ani łatwopalnych środków czyszczących.
- Nie należy przyskać wodą bezpośrednio na urządzenie podczas czyszczenia.

Obudowa

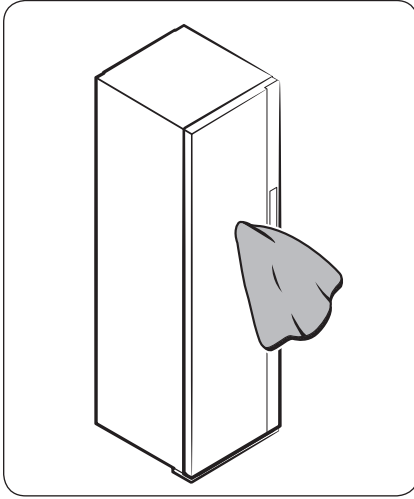

Do czyszczenia obudowy należy używać miękkiej szmatki. W przypadku uporczywych zabrudzeń użyć wilgotnej szmatki, a następnie wytrzeć powierzchnie na sucho.

Zbiorniki wody

Należy regularnie czyścić oba zbiorniki. Całkowicie osuszyć przed ponownym włożeniem do urządzenia.

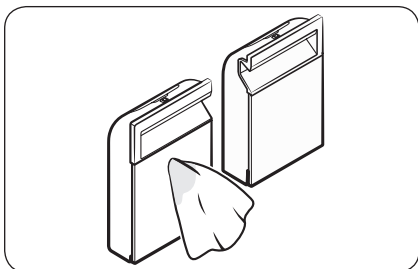

Użyj wilgotnej szmatki, aby wyczyścić od zewnątrz.

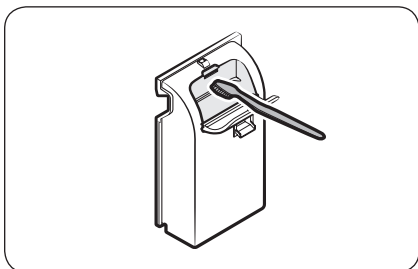

Wnętrze należy czyścić za pomocą miękkiej szczotki.

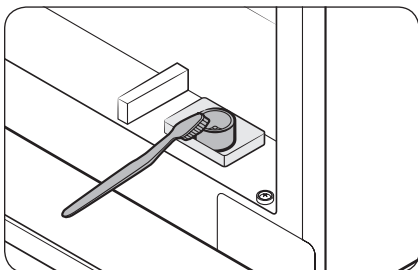

Wlot i wylot zbiorników należy czyścić za pomocą miękkiej szczotki.

Czyszczenie i konserwacja

Polski

Tacka na wodę

UWAGA

- Należy regularnie opróżniać tackę na wodę.
- Po wylaniu wody ponownie włóż tackę do urządzenia.

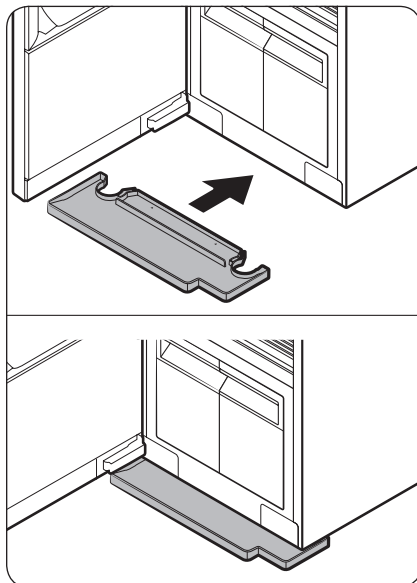

Tackę włożyć w sposób prawidłowy, jak przedstawiono na rysunkach.

- Upewnij się, że górna część z napisem „TOP” jest skierowana ku górze.

Filtr powietrza

Jeśli ciężkie ubrania lub ubrania przyciągające duże ilości kurzu są często umieszczane w urządzeniu, zalecamy regularne czyszczenie filtra powietrza.

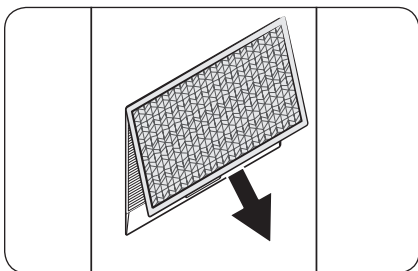

Czyszczenie filtra powietrza

1. Chwyć dolną część pokrywy, aby ją wyciągnąć.

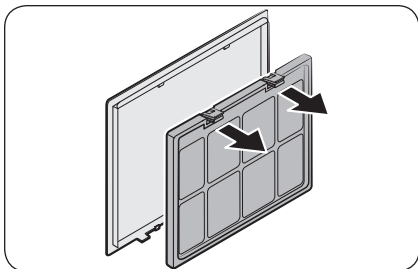

2. Naciskając dwa zaczepy na górnej części filtra, pociągnij do siebie.

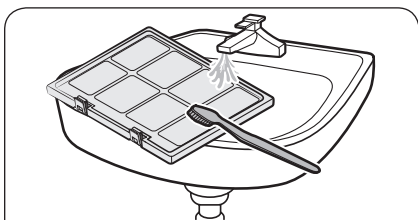

3. Należy wyczyścić filtr za pomocą szczotki i bieżącej wody.

4. Filtr należy osuszyć w zacienionym miejscu i ponownie umieścić w urządzeniu.

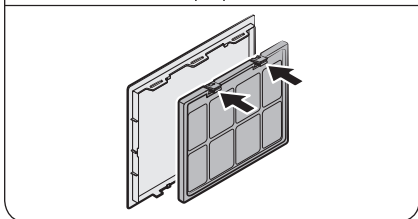



Czyszczenie i konserwacja

Polski

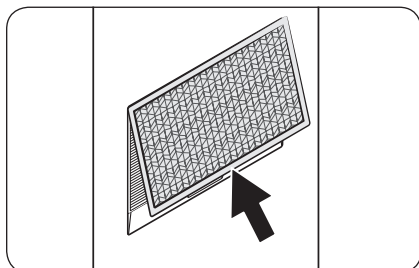

5. Włóż górną część pokrywy do urządzenia, a następnie dociśnij pokrywę.

Filtr wyłapujący włókna

- Aby uzyskać najlepsze rezultaty, należy czyścić filtr wyłapujący włókna przed lub po użytkowaniu urządzenia.
- Uszkodzony filtr wyłapujący włókna należy wymienić na nowy.

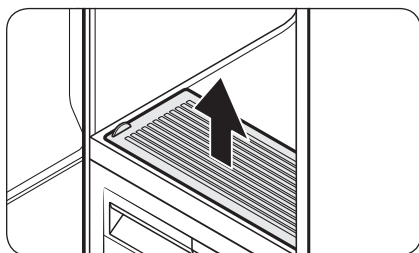

Czyszczenie filtra wyłapującego włókna

1. Otwórz pokrywę.

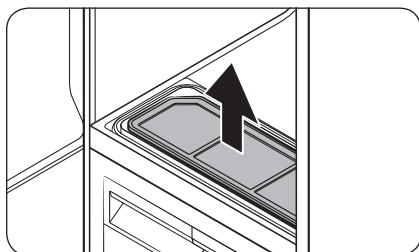

2. Wymij filtr wyłapujący włókna.



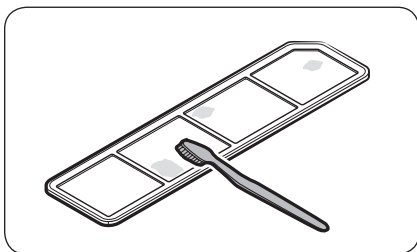

3. Za pomocą szczotki i bieżącej wody wyczyść filtr wytłapujący włókna. Filtr należy osuszyć w zacienionym miejscu.
4. Ponownie umieść filtr wytłapujący włókna, a następnie zamknij pokrywę.

Lampka (źródło światła)

Ten produkt zawiera źródło światła o klasie efektywności energetycznej <G>.

Lampki ani urządzenia sterujące nie są przeznaczone do wymiany przez użytkownika. Aby wymienić lampki i/lub urządzenia sterujące produktu, należy skontaktować się z lokalnym punktem serwisowym firmy Samsung. Szczegółowe informacje dotyczące wymiany lampek lub urządzeń sterujących w danym produkcie można znaleźć na stronie internetowej firmy Samsung (<http://www.samsung.com>); w tym celu wybrać opcje **Wsparcie** > **Wsparcie produktowe**, a następnie wprowadzić nazwę modelu.

Aby uzyskać szczegółowe informacje dotyczące demontażu lampek i/lub urządzeń sterujących, należy postępować zgodnie z instrukcją wymiany udostępnioną jak podano powyżej.

Odkamienianie

Korzystanie z funkcji pary powoduje gromadzenie i osadzanie się kamienia w wewnętrznym układzie obiegu wody, ponieważ woda zawiera wapń. Aby temu zapobiec, należy regularnie przeprowadzać odkamienianie w celu uzyskania lepszych rezultatów działania i wydłużenia okresu eksploatacji urządzenia. Jeśli procedura odkamieniania nie zostanie przeprowadzona natychmiast po otrzymaniu komunikatu, działanie niektórych funkcji może być ograniczone, co może skutkować obniżeniem wydajności lub nawet skróceniem okresu eksploatacji urządzenia.

1. Gdy na wyświetlaczu pojawi się komunikat **Wymagane odkamienianie. Sprawdź instrukcję**, wyjmij wszystkie ubrania/rzeczy z urządzenia, a następnie dotknij **Drying (Suszenie)** oraz **Delay End (Opóź. zak.)** i przytrzymaj przez 3 sekundy.
2. Opróżnij zbiornik uzupełniający i zbiornik spustowy.
3. Rozpuść środek odkamieniający w wodzie zgodnie z zaleceniami jego producenta.
4. Napętnij zbiornik uzupełniający rozcieńczonym środkiem odkamieniającym do oznaczenia poziomu maksymalnego **MAX**.
 - Maksymalna pojemność zbiornika uzupełniającego to 1,4 l.
5. Dotknij i przytrzymaj **▷||**, aby rozpocząć odkamienianie.
 - Jeżeli podczas odkamieniania na wyświetlaczu pojawi się komunikat **Opróżnij zbiornik spustowy**, opróżnij zbiornik spustowy.
6. Jeśli na wyświetlaczu pojawi się komunikat **Sprawdź zbiornik uzupełniający i zbiornik spustowy**, opróżnij zbiornik uzupełniający i zbiornik spustowy, a następnie oba dokładnie wypłukać.

Czyszczenie i konserwacja

7. Napętnij zbiornik uzupełniający czystą wodą do oznaczenia poziomu maksymalnego **MAX**, a następnie ponownie umieść zbiornik uzupełniający i zbiornik spustowy w urządzeniu. Dotknij **▷**.
8. Po zakończeniu odkamieniania opróżnij zbiornik spustowy i napętnij zbiornik uzupełniający wodą.
 - Po wykonaniu wszystkich kroków można korzystać z urządzenia AIRDRESSER.

UWAGA

- Podczas procesu odkamieniania może wystąpić hałas i drgania, co jest normalnym zjawiskiem, które nie oznacza awarii urządzenia.
- Komunikat **Dodaj wody do zbiornika uzupełniającego** może pojawić się na wyświetlaczu w przypadku użycia urządzenia po raz pierwszy od zakończenia procedury odkamieniania. Jest to normalne zjawisko. Napętnij zbiornik uzupełniający wodą i dotknij **▷**, aby wznowić działanie urządzenia.
- Jeśli środek odkamieniający nie zostanie dokładnie wyptukany, mogą formować się pęcherzyki powietrza. Po zakończeniu odkamieniania należy dokładnie wyptukać zbiornik uzupełniający i zbiornik spustowy.
- Można użyć środka odkamieniającego przeznaczonego do ekspresów do kawy.
- Nie należy używać środka odkamieniającego do innych urządzeń, na przykład pralek.
- Nie należy stosować do odkamieniania środków piorących ani środków do zmiękczenia tkanin.

Przenoszenie urządzenia do innego miejsca

- Na spodzie urządzenia zamontowano dwa kółka, które ułatwiają jego przenoszenie.
- Aby zapobiec przewróceniu się urządzenia podczas przenoszenia, zalecamy chwycenie go za środkową część w trakcie pchania. Nie należy popychać górnej ani dolnej części urządzenia.
- Przed rozpoczęciem przenoszenia urządzenia do innego miejsca należy opróżnić zbiornik uzupełniający i zbiornik spustowy. Jeśli zbiorniki nie zostaną opróżnione, może dojść do wycieku wody podczas przenoszenia.

Rozwiązywanie problemów

Komunikaty



Komunikat	Działanie
Dodaj wody do zbiornika uzupełniającego	<ul style="list-style-type: none">• Sprawdź, czy w zbiorniku uzupełniającym znajduje się wystarczająca ilość wody.<ul style="list-style-type: none">- Napełnij zbiornik uzupełniający wodą do oznaczenia poziomu maksymalnego (MAX), włożyc go do urządzenia, a następnie dotknij ▷ , aby uruchomić urządzenie.• Sprawdź, czy zbiornik uzupełniający został odpowiednio włożony.<ul style="list-style-type: none">- Włóż prawidłowo zbiornik uzupełniający, a następnie dotknij ▷ , aby uruchomić urządzenie.
Opróżnij zbiornik spustowy	<ul style="list-style-type: none">• Sprawdź, czy zbiornik spustowy jest pełny.<ul style="list-style-type: none">- Opróżnij zbiornik spustowy, włożyc go z powrotem, a następnie dotknij ▷ , aby uruchomić urządzenie.• Sprawdź, czy zbiornik spustowy został odpowiednio włożony.<ul style="list-style-type: none">- Włóż prawidłowo zbiornik spustowy, a następnie dotknij ▷ , aby uruchomić urządzenie.
Zamknij drzwi i wznów pracę urządzenia	<ul style="list-style-type: none">• Sprawdź, czy drzwi są otwarte.<ul style="list-style-type: none">- Sprawdź, czy drzwi są zamknięte, a następnie dotknij ▷ , aby uruchomić urządzenie.
Sprawdź wewnątrz	<ul style="list-style-type: none">• Sprawdź, czy drzwi są otwarte, a funkcja Blokada rodzicielska  (3sec) jest włączona.<ul style="list-style-type: none">- Sprawdź, czy drzwi są zamknięte, a następnie dotknij ▷ , aby uruchomić urządzenie. Upewnij się, że dzieci ani zwierzęta nie znajdują się wewnątrz urządzenia.- Po włączeniu funkcji Blokada rodzicielska panel sterowania jest zablokowany.- Aby wyłączyć funkcję Blokada rodzicielska, dotknij Delay End (Opóź. zak.) i przytrzymać przez 3 sekundy.
Połącz z siecią Wi-Fi lub sprawdź router	<ul style="list-style-type: none">• Sprawdź, czy router nie jest wyłączony.<ul style="list-style-type: none">- Włącz router, a następnie nawiązać połączenie z Internetem.

UWAGA

Jeśli problem nadal występuje, skontaktować się z lokalnym infolinią Samsung.

Rozwiązywanie problemów

Lista kontrolna

Problem	Działanie
Urządzenie się nie włącza.	<ul style="list-style-type: none">• Dotknij , aby włączyć urządzenie.• Sprawdź, czy przewód zasilający jest prawidłowo podłączony.• Upewnij się, że wyłącznik obwodu jest włączony.• Upewnij się, że przewód zasilający jest podłączony do gniazdka elektrycznego o odpowiednich parametrach znamionowych.
Urządzenie nie działa.	<ul style="list-style-type: none">• Sprawdź, czy drzwi są zamknięte, a następnie dotknij .• Jeśli słychać odgłosy przepływu wody lub wrzenia, urządzenie przygotowuje się do zastosowania pary. Jest to normalne zjawisko.• Upewnij się, że funkcja Blokada rodzicielska jest wyłączona.• Urządzenie może nie działać, jeśli zastosowano inną ciecz niż woda. Skontaktuj się z infolinią firmy Samsung.
Urządzenie hałasuje.	<ul style="list-style-type: none">• Urządzenie może wydawać różne dźwięki podczas pracy sprężarki. Jest to normalne zjawisko.• Urządzenie może wydawać różne dźwięki podczas cyrkulacji powietrza. Jest to normalne zjawisko.• Urządzenie może generować różne dźwięki przed i w trakcie stosowania pary. Jest to normalne zjawisko.• Urządzenie może generować różne dźwięki podczas wypompowywania i usuwania wody. Jest to normalne zjawisko.• W przypadku otwarcia drzwi urządzenia ze zbiornika uzupełniającego może dobiegać hałas, gdy woda przepływa przez rurę. Jest to normalne zjawisko.• Jeśli poziom hałasu wzrośnie, skontaktuj się z infolinią firmy Samsung.
Panel sterowania nie działa.	<ul style="list-style-type: none">• Po podłączeniu urządzenia do zasilania odczekaj chwilę i spróbuj ponownie. Panel sterowania powinien być aktywny po upłynięciu 10 sekund od podłączenia przewodu zasilającego.• Wyczyść panel sterowania i spróbować ponownie. Jeśli problem nadal występuje, skontaktować się z infolinią firmy Samsung.
Urządzenie drga.	<ul style="list-style-type: none">• Upewnij się, że urządzenie zostało ustawione na wytrzymałej, równej powierzchni.• Upewnij się, że urządzenie jest wypoziomowane.
Zbiornik uzupełniający jest pusty po pierwszym użyciu urządzenia.	<ul style="list-style-type: none">• W przypadku pierwszego użycia urządzenie zużywa większą ilość wody. Jest to normalne zjawisko.
Para lub powietrze wydobywa się zza drzwi.	<ul style="list-style-type: none">• Upewnij się, że żadne rzeczy nie zostały przytrzaśnięte drzwiami urządzenia.• Sprawdź, czy drzwi są prawidłowo zamknięte.

Problem	Działanie
Czas pracy się wydłuża.	<ul style="list-style-type: none"> Wysuszenie mokrych ubrań może zająć więcej czasu. Czas pracy może się wydłużyć w zależności od ilości i poziomu wilgotności ubrań.
Ubrania są mokre po zakończeniu programu.	<ul style="list-style-type: none"> Upewnij się, że filtr wyłapujący włókna jest czysty i odpowiednio włożony. Sprawdź, czy uszczelnienie drzwi nie jest uszkodzone oraz czy ubrania nie zostały przytrzaśnięte drzwiami. Jeśli uszczelnienie drzwi jest uszkodzone, odłączyć przewód zasilający i skontaktować się z infolinią firmy Samsung.
Nie usunięto nieprzyjemnego zapachu ubrań.	<ul style="list-style-type: none"> Wypierz ubrania o intensywnym zapachu lub ubrania, które były przechowywane przez długi czas. Wypierz ubrania zanieczyszczone przez oleje. Usunięcie nieprzyjemnego zapachu z ubrań o dużych rozmiarach, takich jak kurtki puchowe, może być problematyczne. Ubrania o dużych rozmiarach umieść oddzielnie i w razie potrzeby uruchomić dodatkowy program. Nie należy umieszczać ubrań o intensywnym zapachu w urządzeniu wraz z innymi rzeczami. Posegreguj ubrania według intensywności zapachu. Upewnij się, że filtr wyłapujący włókna oraz oba zbiorniki są czyste.
Zagniecenia nie zostały usunięte.	<ul style="list-style-type: none"> Wyprasuj ubrania, które były przechowywane przez długi czas.
Po otwarciu drzwi z urządzenia wydobywa się dym.	<ul style="list-style-type: none"> Niektóre programy powodują generowanie pary, która może przypominać dym. Jest to normalne zjawisko.

Dane techniczne

Zużycie energii w trybie gotowości

Zużycie energii	Tryb wyłączenia	0,50 W
	Tryb gotowości połączenia z siecią	2,00 W
	Czas pozostawania w trybie gotowości połączenia z siecią (WI-FI)	10 min

Specyfikacja

„*“ Gwiazdka lub gwiazdki oznaczają, że model ma różne warianty z różnymi oznaczeniami (0–9) lub (A–Z).

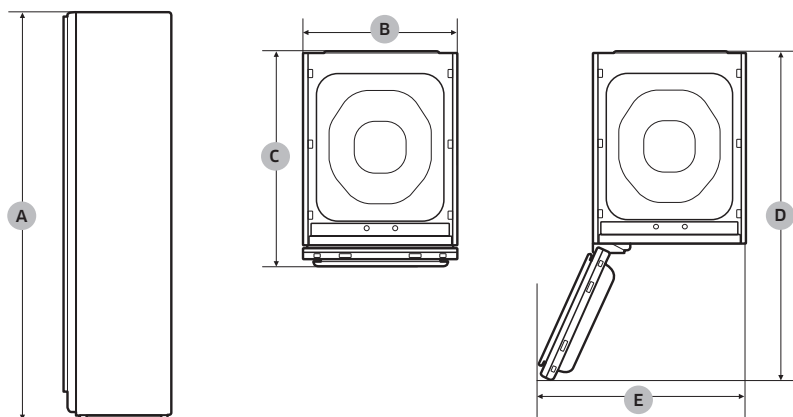

Typ		System do pielęgnacji ubrań (AIRDRESSER)
		DF60A8****G
Wymiary (mm)	A. Wysokość	1850
	B. Szerokość	445
	C. Głębokość	632
	D. Głębokość przy otwartych drzwiach	1001
	E. Szerokość przy otwartych drzwiach	618
Moc znamionowa		220–240 V / 50 Hz 1700–2000 W
Bezpiecznik (stały bezpiecznik zamontowany na płycie PBA)	Typu rurkowego	250 V / 12 A
	Wysoka zdolność wyłączenia	
Masa (kg)		85,0

Notatki

Notatki

Notatki

SAMSUNG

MASZ PYTANIA LUB UWAGI?

KRAJ	ZADZWOŃ DO NAS	LUB ODWIEDŹ NASZĄ STRONĘ
GERMANY	06196 77 555 77	www.samsung.com/de/support
AUSTRIA	0800 72 67 864 (0800-SAMSUNG)	www.samsung.com/at/support
HUNGARY	0680SAMSUNG (0680-726-7864)	www.samsung.com/hu/support
CYPRUS	8009 4000 only from landline, toll free	www.samsung.com/gr/support
GREECE	80111-SAMSUNG (80111 726 7864) only from land line (+30) 210 6897691 from mobile and land line	www.samsung.com/gr/support
POLAND	801-172-678* lub +48 22 607-93-33* * (opłata według taryfy operatora)	http://www.samsung.com/pl/support/



DC68-04297B-01